



BOSCH Light-Star

Дополнительные фары



Дополнительные фары BOSCH Light-Star



Доступные версии:

Версия	Номер для заказа
Halogen ECE clear	0986310980
Halogen ECE blue	0986310981
Halogen Pencil Beam clear	0986310982
Halogen Pencil Beam blue	0986310983
Halogen ECE/ SAE + LED-Ring clear	0986310984
Halogen ECE/ SAE + LED-Ring blue	0986310985
Xenon 12V ECE clear	0986310986
Xenon 24V ECE clear	0986310987



Halogen

Преимущества

- Смоделированный на компьютере отражатель для оптимальной светоотдачи
- Экстрапрочный коррозионостойкий стальной корпус
- Элегантный и современный дизайн
- Возможна эксплуатация как на легковых, так и на грузовых автомобилях
- Исключительно долгий срок службы, благодаря высочайшему качеству изготовления

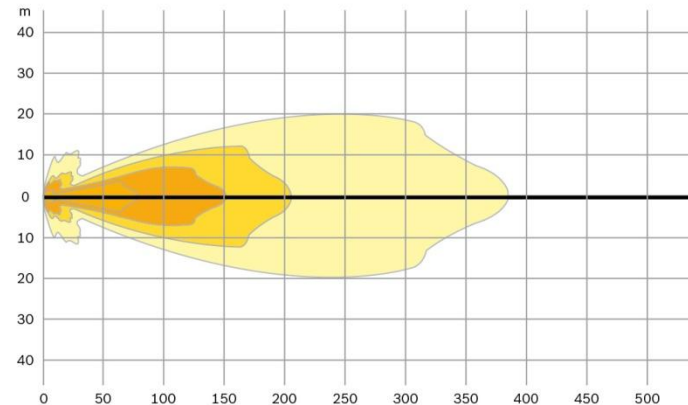

Halogen – Технические характеристики

- Номера для заказа: 0 986 310 980 (прозрачный рассеиватель)
0 986 310 981 (голубой рассеиватель)
0 986 310 982 (прозрачный рассеиватель, узкий луч)
0 986 310 983 (голубой рассеиватель, узкий луч)
- Стандарты: ECE E9
- Лампа дальнего света: H1 (12/24V 55/70W)
- Лампа габаритного света: W5W (12/24V 5/5W)
- Вес: 1,5 кг
- Материал корпуса: нержавеющая сталь(SUS 304)
- Материал крепежей: нержавеющая сталь
- Световой поток: 1100 Лм
- Сила света: 160.000 кд
- Крепежный элемент: M10, регулируемый
- Стеклорассеиватель: прозрачный/голубой
- Установка: вертикально
- Доступные компоненты: фара, защитная крышка



BOSCH

Halogen + LED



Преимущества

- Габаритный свет: LED-кольцо по периметру отражателя
- Однородная яркость с защитой от перенапряжения

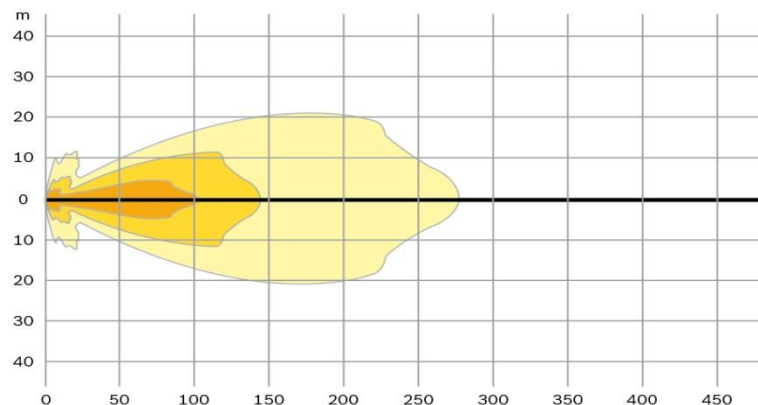

Halogen LED – Технические характеристики

- Номера для заказа: 0 986 310 984 (прозрачный рассеиватель)
0 986 310 985 (голубой рассеиватель)
- Стандарты: ECE E9; SAE
- Лампа дальнего света: H1 (12/24V 55/70W)
- Лампа габаритного света: LED: цветовая температура 5.600 K
срок службы 20.000 часов
входное напряжение 9-33 V
- Вес: 1,7 кг
- Материал корпуса: нержавеющая сталь(SUS 304)
- Материал крепежей: нержавеющая сталь
- Световой поток: 1100 лм
- Сила света: 75.000 кд
- Крепежный элемент: M10, регулируемый
- Стеклорассеиватель: прозрачный/голубой
- Установка: вертикально
- Доступные компоненты: запасные части, защитная крышка



Xenon

Преимущества

- Инновационная газоразрядная технология
- Блок управления интегрирован в корпус
- Лучшее освещение дороги благодаря более высокой светоотдаче

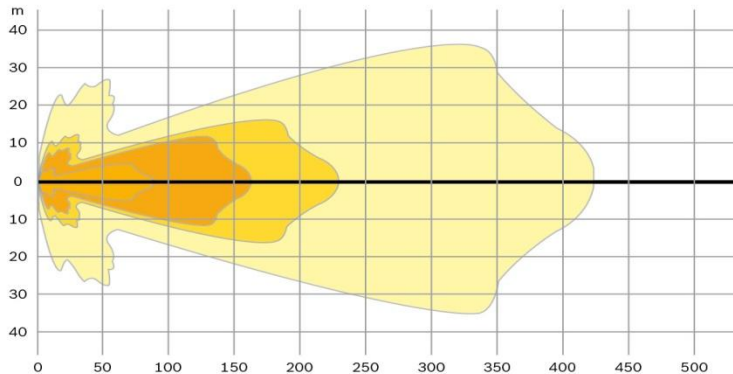

Хенон – Технические характеристики

- Номера для заказа :
 - 0 986 310 986 (12 V)
 - 0 986 310 987 (24 V)
- Стандарты: ECE E9
- Лампа дальнего света: D1S (12/24V 35/70W)
- Блок управления: интегрирован в корпус
- Вес: 1,7 кг
- Материал корпуса: нержавеющая сталь (SUS 304)
- Материал крепежей: нержавеющая сталь
- Световой поток: 2900 лм
- Сила света: 160.000 кд
- Крепежный элемент: M10, регулируемый
- Стеклорассеиватель: прозрачный
- Установка: вертикально
- Доступные компоненты: запасные части фары, защитная крышка



Размеры

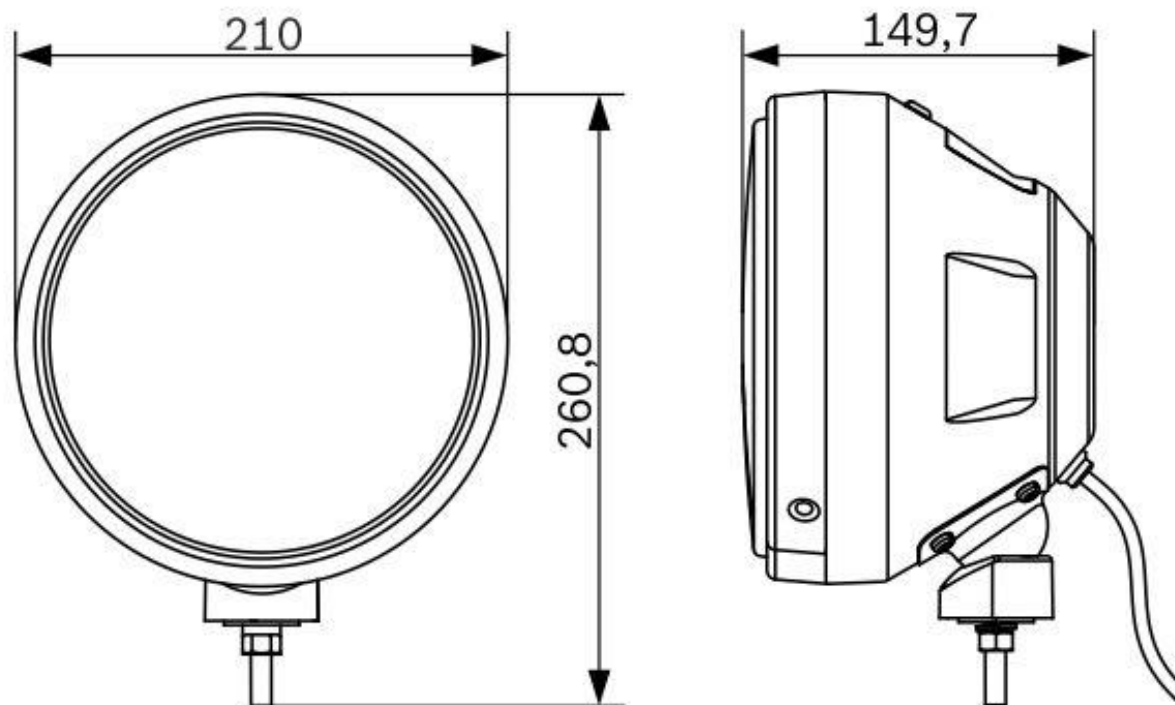

Соответствие техническим требованиям.

Тесты

- Фотометрический тест (в соответствии с регламентом ECE)
- Испытание на стойкость к соляному туману (в соответствии с DIN ISO 9227:2006)
- Тест на нагрев вследствие повышенного напряжения
- Тест на высокое напряжение
- Тест на водонепроницаемость
- Испытание на виброустойчивость
- Химический тест (устойчивость к маслам)
- Тест на влагоустойчивость отдельных компонентов
- Тест на пыленепроницаемость
- Тест на термоциклирование
- Испытание на стойкость к высоким температурам
- EMC Test (Тест на электромагнитную совместимость) – для Xenon версии

